

**TRANSPORT DES MARCHANDISES DANGEREUSES  
CERTIFICAT D'AGREMENT DE TYPE D'EMBALLAGE**

**Demandeur :** PLAZUR SAS  
38 route de Louhans  
71370 ST GERMAIN DU PLAIN FRANCE

**N° 6710  
Indice 5**

**DOCUMENTS DE REFERENCE :**

- Transport par route : ADR (Partie 6), à jour au 01/01/2023
- Transport par chemin de fer : RID (Partie 6), à jour au 01/01/2023
- Transport par voie navigable : ADN (Partie 6), à jour au 01/01/2023
- Transport par voie maritime : Code IMDG (Partie 6), à jour au 01/01/2023
- Transport aérien : DOC OACI 9284 AN/905 (Partie 6), à jour 2022/2023
- Recommandations des Nations Unies relatives au transport des marchandises dangereuses - Règlement type - ST/SG/AC.10/1/Rev.22 - Partie 6

**DESCRIPTION DU TYPE D' EMBALLAGE** (selon les données de demandeur) : N° d'ordre 17941A

- Fabricant : PLAZUR / F-71370 Saint Germain du Plain
- Code d'emballage : 3H2
- Type, matériau : Jerricané, Plastique
- Mode de fabrication : Injection
- Référence commerciale : PACAZUR 60
- Matière première constitutive : Matière 1 / Matière 2 / Mélange 1 / Mélange 2 / Mélange 3  
Voir page 9 de l'annexe 1 au rapport d'épreuve
  
- Plans : cuve 60 190826 A - Couvercle Rigide 364, CPV2013 E, Couvercle obturateur 884, OBT883C, couvercle CP884B
- Capacité nominale : 60 L
- Capacité réelle : 60 L
- Poids à vide (tare) : 1,83 = ( 1,5 + 0,33 ) kg
- Dimensions extérieures hors tout : 0,400 x 0,331 x 0,64 m
- Epaisseur minimale : 1,8 mm
- Fermetures : Couvercle amovible en plastique (Matière 1 / Matière 2 / Mélange 1 / Mélange 2 / Mélange 3), plein ou avec obturateur central, clipsé sur le corps avec joint colle (colle 1 / colle 2) - fab. PLAZUR / F-71370 Saint Germain du Plain
  
- Manutention : 2 poignées latérales et une poignée arrière moulée dans le corps
- Décompression : Néant
- Granulométrie du lest : Granulés PE (59 grains par gramme)
- Particularités : Sans

**DOMAINE D'UTILISATION AGREE :** Marchandises dangereuses solides dans les conditions suivantes :

- Groupe d'emballage : II,III
- Masse brute Maximale : 30 kg
- Gerbage : Charge maximale : 111 kg

**EPREUVES ET MARQUAGE :**

Résultats d'épreuves satisfaisants, selon rapport : **BVT 31918 indice 3 du 03/12/2024**

Référence et indice du plan d'assurance de la qualité : **PAQ 3191-3F-1659 indice 1**

Modèle de marquage à apposer sous réserve du respect des dispositions réglementaires:



3H2 / Y 30 / S / - - \*  
F / BVT 31918 / PLAZUR

\* se reporter à l'annexe au Certificat d'agrément

Délivré à Rungis  
Le 03/12/2024  
Pour une durée de 5 ans

Le Responsable du laboratoire agréé  
M. L.DAROLLES



**TRANSPORT DES MARCHANDISES DANGEREUSES  
CERTIFICAT D'AGREMENT DE TYPE D'EMBALLAGE**

**Antragsteller** PLAZUR SAS  
38 route de Louhans  
71370 ST GERMAIN DU PLAIN FRANCE

**N° 6710  
Indice 5**

**REFERENZUNTERLAGEN :**

- Strassenverkehr : ADR (Teil 6), Ausgabe 01/01/2023
- Eisenbahn : RID(Teil 6), Ausgabe 01/01/2023
- Binnenschifffahrt : ADN (Teil 6), Ausgabe 01/01/2023
- Transport auf dem Seeweg : Stand des IMDG-Codes (Teil 6), 01/01/2023
- Transport auf dem Luftweg : DOC OACI 9284 AN/905 (Teil 6), Überarbeitung 2022/2023
- UN Recommendations on the transport of dangerous goods - Model Regulations - ST/SG/AC.10/1/Rev.22 - Part 6

**BESCHREIBUNG DES BEHÄLTERTYP(S)** (Nach den Angaben vom Antragsteller) Muster registriert unter Nr 17941A

- Hersteller : PLAZUR / F-71370 Saint Germain du Plain
- Verpackungscode : 3H2
- Behältertyp, Werkstoffe : Jerricane, Plastique
- Herstellart : Injection
- Handelsbezeichnung : PACAZUR 60
- Werkstoffe : Matière 1 / Matière 2 / Mélange 1 / Mélange 2 / Mélange 3  
Voir page 9 de l'annexe 1 au rapport d'épreuve
  
- Zeichnungen : cuve 60 190826 A - Couvercle Rigide 364, CPV2013 E, Couvercle obturateur 884, OBT883C, couvercle CP884B
- Nennvolumen : 60 L
- Überlaufvolumen : 60 L
- Leermasse(tara) : 1,83 = ( 1,5 + 0,33 ) kg
- Aussenabmessungen : 0,400 x 0,331 x 0,64 m
- Mindestwandstärke : 1,8 mm
- Verschlüsse : Couvercle amovible en plastique (Matière 1 / Matière 2 / Mélange 1 / Mélange 2 / Mélange 3), plein ou avec obturateur central, clipsés sur le corps avec joint colle (colle 1 / colle 2) - fab. PLAZUR F-71370 Saint Germain du Plain
  
- Handhabung : 2 poignées latérales et une poignée arrière moulée dans le corps
- Druckausgleichsvorrichtung : Néant
- Typ Ballastes : Granulés PE (59 grains par gramme)
- Besonderheiten : Sans

**ZUGELASSENER EINSATZBEREICH :** Feste gefährliche Güter unter folgenden Voraussetzungen :

- Verpackungsgruppe : II,III
- Max. Bruttomasse : 30 kg
- Stapeldruckprüfung : Maximale belastung : 111 kg

**PRÜFUNGEN UND KENNZEICHNUNG :**

Prüfergebnisse zufriedenstellend gemäss Prüfbericht : **BVT 31918 indice 3 du 03/12/2024**

Referenz- und Index-Plan zur Qualitätssicherung **PAQ 3191-3F-1659 indice 1**

Muster der anzubringenden Kennzeichnung, Einhaltung der gesetzlichen Bestimmungen vorausgesetzt :

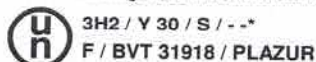

\* Siehe Anhang zum Zulassungszertifikat

Der französische Text bildet die Grundlage für die Übersetzung. Sollte ein Unterschied zwischen dem Französischen Text und dem Text in einer anderen Sprache bestehen, ist der französische Text massgebend.

Erstellt in Rungis

Der Leiter des amtlich anerkannten Prüflabors

Den 03/12/2024

L. DAROLLES

Für eine Dauer von 5 Jahren

Eine Ausfertigung der Zulassungsbescheinigung wird dem Verkehrsministerium übermittelt.





**Bureau de Vérifications Techniques**

36 rue du Jura  
CS 10398  
94633 RUNGIS CEDEX  
FRANCE  
Tél. +33 (0)1 41 80 59 00

S.A.S au capital de 282 150 € RCS CRETEIL B 309 306 918 NAF 7120B

Annexe au Certificat N° 6710 Indice 5

**Légende :**

3H2	= Code de l'emballage <i>Verpackungscode / Packaging code</i>
Y	= Groupe de l'emballage II,III <i>Verpackungsgruppe / Packaging group</i>
30	= Masse brute en kg <i>Bruttomasse in kg / Gross weight in kg</i>
S	= Solides <i>Feststoffe/ Solids</i>
--	= Mois et les deux derniers chiffres de l'année de fabrication de l'emballage <i>Monate und die zwei letzten Zahlen des Jahres der Herstellung der Verpackung / The month and the last two figures of the year of manufacture of packaging</i>
F	= Signe de l'état dans lequel l'agrément a été accordé <i>Kennzeichnung des Staates, der Zulassung erteilt / Country of issue of authorization</i>
BVT	= Initiales du laboratoire agréé qui a procédé aux épreuves <i>Kurzname des testenden Labors / Initials of the approved laboratory which carried out the tests</i>
31918	= Numéro du rapport d'épreuve <i>Nummer des Prüfberichts / Test report number</i>
PLAZUR	= Nom ou sigle du fabricant <i>Name oder Kürzel des Herstellers / Name or initials of the manufacturer</i>

Les lettres, les chiffres et les symboles doivent mesurer au moins 12 mm de hauteur, sauf sur les emballages de 30 litres ou 30 kg ou moins, où leur hauteur doit être d'au moins 6 mm ainsi que sur les emballages de 5 litres ou 5 kg ou moins, où ils doivent avoir des dimensions appropriées.

Letters, numerals and symbols shall be at least 12 mm high, except for packagings of 30 litres or 30 kg capacity or less, when they shall be at least 6 mm in height and for packagings of 5 liters or 5 kg or less when they shall be of an appropriate size.

**TRANSPORT DES MARCHANDISES DANGEREUSES  
EXTENSION AU CERTIFICAT D'AGREMENT DE TYPE D'EMBALLAGE**

**Demandeur :** PLAZUR SAS  
38 route de Louhans  
71370 ST GERMAIN DU PLAIN FRANCE

**Extension N° 001 Indice 1  
au Certificat d'Agrément N°6710  
(Certificat d'Agrément en cours de validité)**

**DOCUMENTS DE REFERENCE :**

- Transport par route : ADR (Partie 6), à jour au 01/01/2023
- Transport par chemin de fer : RID (Partie 6), à jour au 01/01/2023
- Transport par voie navigable : ADN (Partie 6), à jour au 01/01/2023
- Transport par voie maritime : Code IMDG (Partie 6), à jour au 01/01/2023
- Transport aérien : DOC OACI 9284 AN/905 (Partie 6), à jour 2022/2023
- Recommandations des Nations Unies relatives au transport des marchandises dangereuses - Règlement type - ST/SG/AC.10/1/Rev.22 - Partie 6

**DESCRIPTION DU TYPE D' EMBALLAGE** (selon les données de demandeur) : N° d'ordre 17941B

***L'identification reste identique au certificat d'agrément de référence sauf :***

- Fabricant : /
- Code d'emballage : --
- Type, matériau : --
- Mode de fabrication :
- Référence commerciale : PACAZUR 50
- Matière première constitutive :
- Densité :
- Melt index :
- Plans : cuve 50l PPV2013 A2, Cuve 50L indice B -
- Capacité nominale : 50 L
- Capacité réelle : 50 L
- Poids à vide (tare) : 1,56 = ( 1,23 + 0,33 ) kg
- Dimensions extérieures hors tout : 0,401 x 0,331 x 0,522 m
- Epaisseur minimale :
- Fermetures :
  
- Manutention :
- Décompression :
- Granulométrie du lest :
- Particularités : Masse brute maximale 25 kg.  
Modèle de marquage 3H2/Y 25/S/--\*/F/BVT 31918/PLAZUR

**RESULTATS D'EPREUVES :**

Référence et indice du plan d'assurance de la qualité : **PAQ 3191-3F-1659 indice 1**

Résultats d'épreuves satisfaisants

- Chute : 1,2 m - effectuée le 25/11/2024

Délivré à Rungis

Le 03/12/2024

Document uniquement valable accompagné du certificat d'agrément

Un exemplaire de l'Extension au Certificat d'Agrément est transmis au Ministère chargé des transports.

Les résultats ne s'appliquent qu'aux échantillons soumis au B.V.T. et tels qu'ils sont définis dans le présent document.  
La reproduction de ce document n'est autorisée que sous la forme de fac-similé photographique intégral.

Le Responsable du laboratoire agréé

M. L.DAROLLES

**TRANSPORT DES MARCHANDISES DANGEREUSES  
EXTENSION AU CERTIFICAT D'AGREMENT DE TYPE D'EMBALLAGE**

**Antragsteller :** PLAZUR SAS  
38 route de Louhans  
71370 ST GERMAIN DU PLAIN FRANCE

**Extension N° 001 Indice 1  
au Certificat d'Agrement N°6710  
(Certificat d'Agrement en cours de validité)**

**REFERENZUNTERLAGEN :**

- Straßenverkehr : ADR (Teil 6), Ausgabe 01/01/2023
- Eisenbahn : RID(Teil 6), Ausgabe 01/01/2023
- Binnenschifffahrt : ADN (Teil 6), Ausgabe 01/01/2023
- Transport auf dem Seeweg : Stand des IMDG-Codes (Teil 6), 01/01/2023
- Transport auf dem Luftweg : DOC OACI 9284 AN/905 (Teil 6), Überarbeitung 2022/2023
- UN Recommendations on the transport of dangerous goods - Model Regulations - ST/SG/AC.10/1/Rev.22 - Part 6

**BESCHREIBUNG DES BEHÄLTERTYP(S)** (Nach den Angaben vom Antragsteller) Muster registriert unter Nr 17941B

Die Identifizierung bleibt wie bei der Bezugszulassung, außer :

- Hersteller : /
  - Verpackungscode : --
  - Behältertyp, Werkstoffe : --
  - Herstellart :
  - Handelsbezeichnung : PACAZUR 50
  - Werkstoffe :
  - Dichte :
  - Schmelzindex :
  - Zeichnungen : cuve 50l PPV2013 A2, Cuve 50L indice B -
  - Nennvolumen : 50 L
  - Überlaufvolumen : 50 L
  - Leermasse(tara) : 1,56 = ( 1,23 + 0,33 ) kg
  - Aussenabmessungen : 0,401 x 0,331 x 0,522 m
  - Mindestwandstärke :
  - Verschlüsse :
- 
- Handhabung :
  - Druckausgleichsvorrichtung :
  - Typ Ballastes :
  - Besonderheiten : Masse brute maximale 25 kg.  
Modèle de marquage 3H2/Y 25/S/--\*/F/BVT 31918/PLAZUR

**PRÜFERGEBNISSE :**

Referenz- und Index-Plan zur Qualitätssicherung : **PAQ 3191-3F-1659 indice 1**

Prüfergebnisse zufriedenstellend den Anforderungen

- Fallprüfung : 1,2 m - durchgeführt den 25/11/2024

Erstellt in Rungis

Den 03/12/2024

Dokument gilt nur zusammen mit der Zulassung

Eine Ausfertigung der Erweiterung der Zulassungsbescheinigung wird dem Verkehrsministerium übermittelt.

Der französische Text bildet die Grundlage für die Übersetzung. Sollte ein Unterschied zwischen dem Französischen Text und dem Text in einer anderen Sprache bestehen, ist der französische Text maßgebend.

Die Ergebnisse sind nur auf dem B.V.T. vorgelegten Prüfmuster, die der hier angeführten Definition entsprechen, anwendbar.

Die Vervielfältigung des vorliegenden Prüfberichtes darf nur in Form eines kompletten fotografischen Faksimile erfolgen.

Der Leiter des amtlich anerkannten Prüflabors

L.DAROLLES



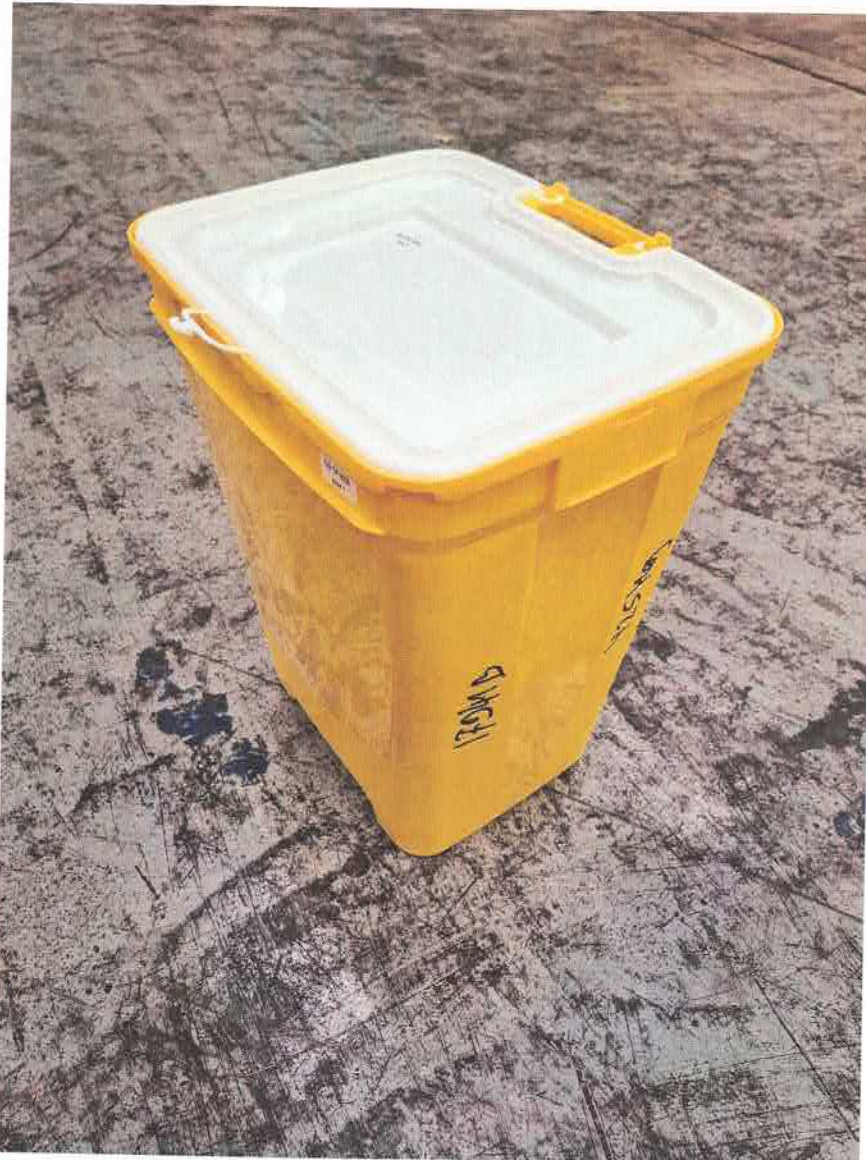

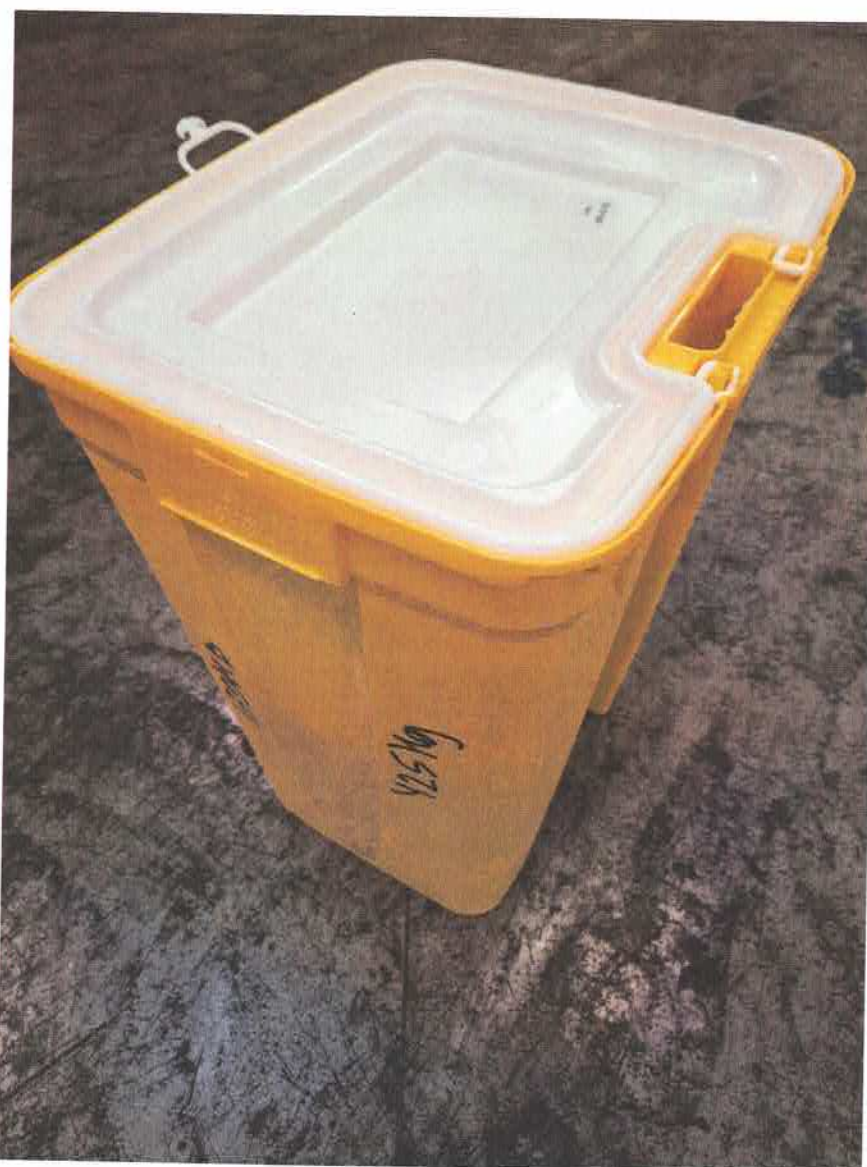

















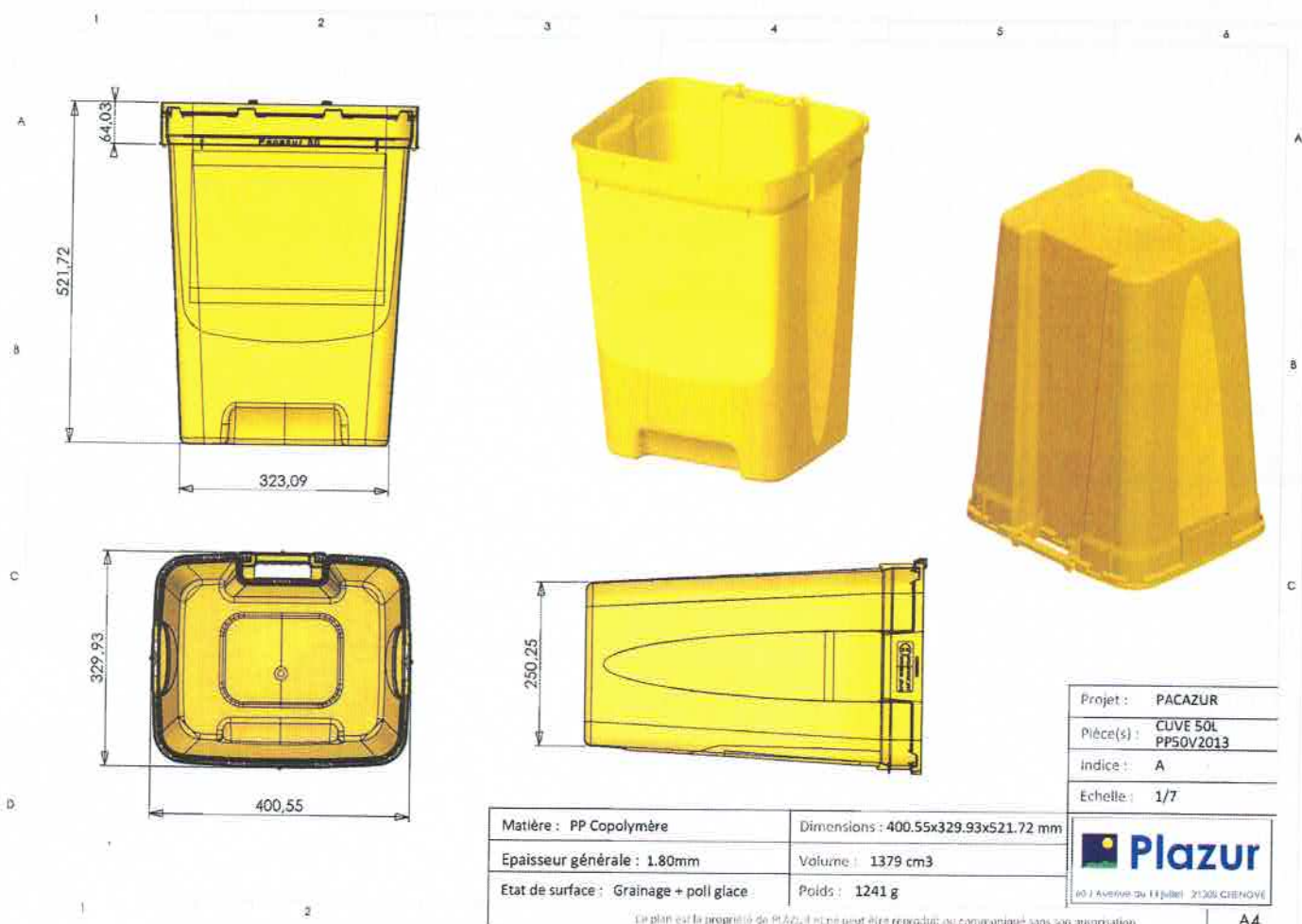

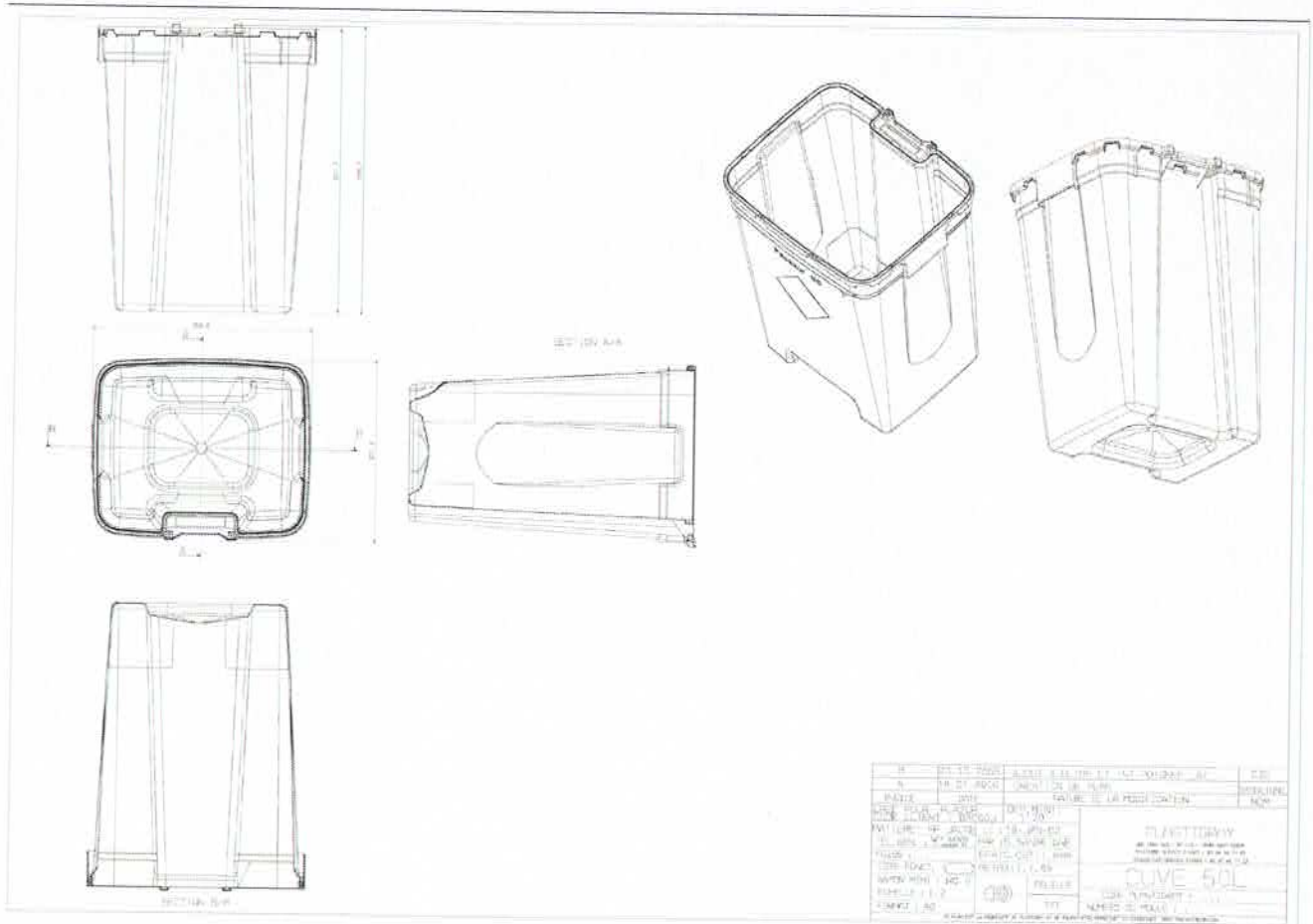



**TRANSPORT DES MARCHANDISES DANGEREUSES  
EXTENSION AU CERTIFICAT D'AGREMENT DE TYPE D'EMBALLAGE**

**Demandeur :** PLAZUR SAS  
38 route de Louhans  
71370 ST GERMAIN DU PLAIN FRANCE

**Extension N° 002 Indice 1  
au Certificat d'Agrément N°6710  
(Certificat d'Agrément en cours de validité)**

**DOCUMENTS DE REFERENCE :**

- Transport par route : ADR (Partie 6), à jour au 01/01/2023
- Transport par chemin de fer : RID (Partie 6), à jour au 01/01/2023
- Transport par voie navigable : ADN (Partie 6), à jour au 01/01/2023
- Transport par voie maritime : Code IMDG (Partie 6), à jour au 01/01/2023
- Transport aérien : DOC OACI 9284 AN/905 (Partie 6), à jour 2022/2023
- Recommandations des Nations Unies relatives au transport des marchandises dangereuses - Règlement type - ST/SG/AC.10/1/Rev.22 - Partie 6

**DESCRIPTION DU TYPE D' EMBALLAGE** (selon les données de demandeur) : N° d'ordre 17941C

**L'identification reste identique au certificat d'agrément de référence sauf :**

- Fabricant : /
- Code d'emballage : --
- Type, matériau : --
- Mode de fabrication :
- Référence commerciale : PACAZUR 30
- Matière première constitutive :
- Densité :
- Melt index :
- Plans : Cuve 30I PP30V2017 -
- Capacité nominale : 30 L
- Capacité réelle : 30 L
- Poids à vide (tare) : 1,13 = ( 0,8 + 0,33 ) kg
- Dimensions extérieures hors tout : 0,400 x 0,330 x 0,31 m
- Epaisseur minimale : 1,75 mm
- Fermetures :
  
- Manutention :
- Décompression :
- Granulométrie du lest :
- Particularités : Masse brute maximale 20 kg.  
Modèle de marquage 3H2/Y 20/S/--\*/F/BVT 31918/PLAZUR

**RESULTATS D'EPREUVES :**

Référence et indice du plan d'assurance de la qualité : **PAQ 3191-3F-1659 indice 1**

Résultats d'épreuves satisfaisants

- Chute : 1,2 m - effectuée le 25/11/2024

Délivré à Rungis

Le 03/12/2024

Document uniquement valable accompagné du certificat d'agrément

Un exemplaire de l'Extension au Certificat d'Agrément est transmis au Ministère chargé des transports.

Les résultats ne s'appliquent qu'aux échantillons soumis au B.V.T. et tels qu'ils sont définis dans le présent document.  
La reproduction de ce document n'est autorisée que sous la forme de fac-similé photographique intégral.

Le Responsable du laboratoire agréé

M. L.DAROLLES

**TRANSPORT DES MARCHANDISES DANGEREUSES  
EXTENSION AU CERTIFICAT D'AGREMENT DE TYPE D'EMBALLAGE**

**Antragsteller :** PLAZUR SAS  
38 route de Louhans  
71370 ST GERMAIN DU PLAIN FRANCE

**Extension N° 002 Indice 1  
au Certificat d'Agrément N°6710  
(Certificat d'Agrément en cours de validité)**

**REFERENZUNTERLAGEN :**

- Straßenverkehr : ADR (Teil 6), Ausgabe 01/01/2023
- Eisenbahn : RID(Teil 6), Ausgabe 01/01/2023
- Binnenschifffahrt : ADN (Teil 6), Ausgabe 01/01/2023
- Transport auf dem Seeweg : Stand des IMDG-Codes (Teil 6), 01/01/2023
- Transport auf dem Luftweg : DOC OACI 9284 AN/905 (Teil 6), Überarbeitung 2022/2023
- UN Recommendations on the transport of dangerous goods - Model Regulations - ST/SG/AC.10/1/Rev.22 - Part 6

**BESCHREIBUNG DES BEHÄLTERTYP** (Nach den Angaben vom Antragsteller) Muster registriert unter Nr 17941C

Die Identifizierung bleibt wie bei der Bezugszulassung, außer :

- Hersteller : /
- Verpackungscode : --
- Behältertyp, Werkstoffe : --
- Herstellart :
- Handelsbezeichnung : PACAZUR 30
- Werkstoffe :
- Dichte :
- Schmelzindex :
- Zeichnungen : Cuve 30I PP30V2017 -
- Nennvolumen : 30 L
- Überlaufvolumen : 30 L
- Leermasse(tara) : 1,13 = ( 0,8 + 0,33 ) kg
- Aussenabmessungen : 0,400 x 0,330 x 0,31 m
- Mindestwandstärke : 1,75 mm
- Verschlüsse :
  
- Handhabung :
- Druckausgleichsvorrichtung :
- Typ Ballastes :
- Besonderheiten : Masse brute maximale 20 kg.  
Modèle de marquage 3H2/Y 20/S/--\*/F/BVT 31918/PLAZUR

**PRÜFERGEBNISSE :**

Referenz-und Index-Plan zur Qualitätssicherung : **PAQ 3191-3F-1659 indice 1**

Prüfergebnisse zufriedenstellend den Anforderungen

- Fallprüfung : 1,2 m - durchgeführt den 25/11/2024

Erstellt in Rungis

Den 03/12/2024

Dokument gilt nur zusammen mit der Zulassung

Eine Ausfertigung der Erweiterung der Zulassungsbescheinigung wird dem Verkehrsministerium übermittelt.

Der französische Text bildet die Grundlage für die Übersetzung. Sollte ein Unterschied zwischen dem Französischen Text und dem Text in einer anderen Sprache bestehen, ist der französische Text maßgebend.

Die Ergebnisse sind nur auf dem B.V.T. vorgelegten Prüfmuster, die der hier angeführten Definition entsprechen, anwendbar.

Die Vervielfältigung des vorliegenden Prüfberichtes darf nur in Form eines kompletten fotografischen Faksimile erfolgen.

Der Leiter des amtlich anerkannten Prüflabors

L.DAROLLES



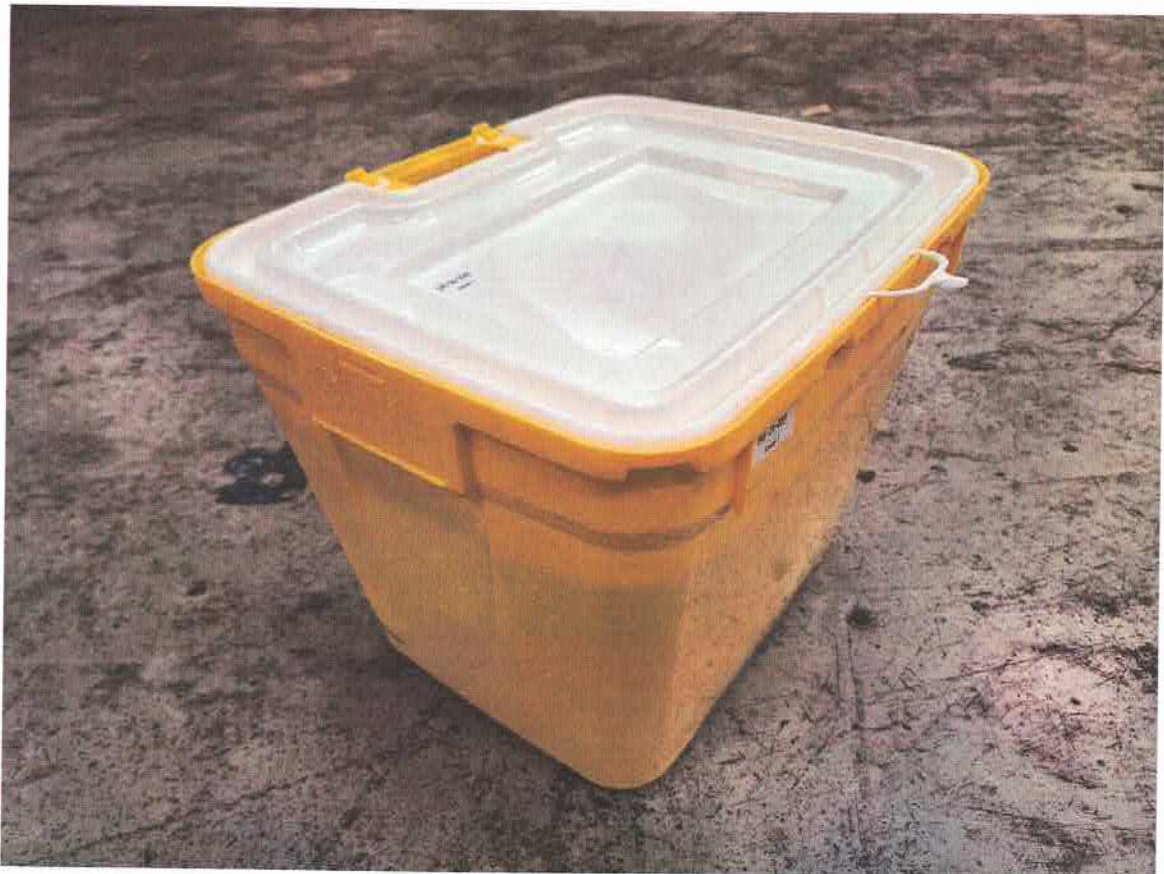



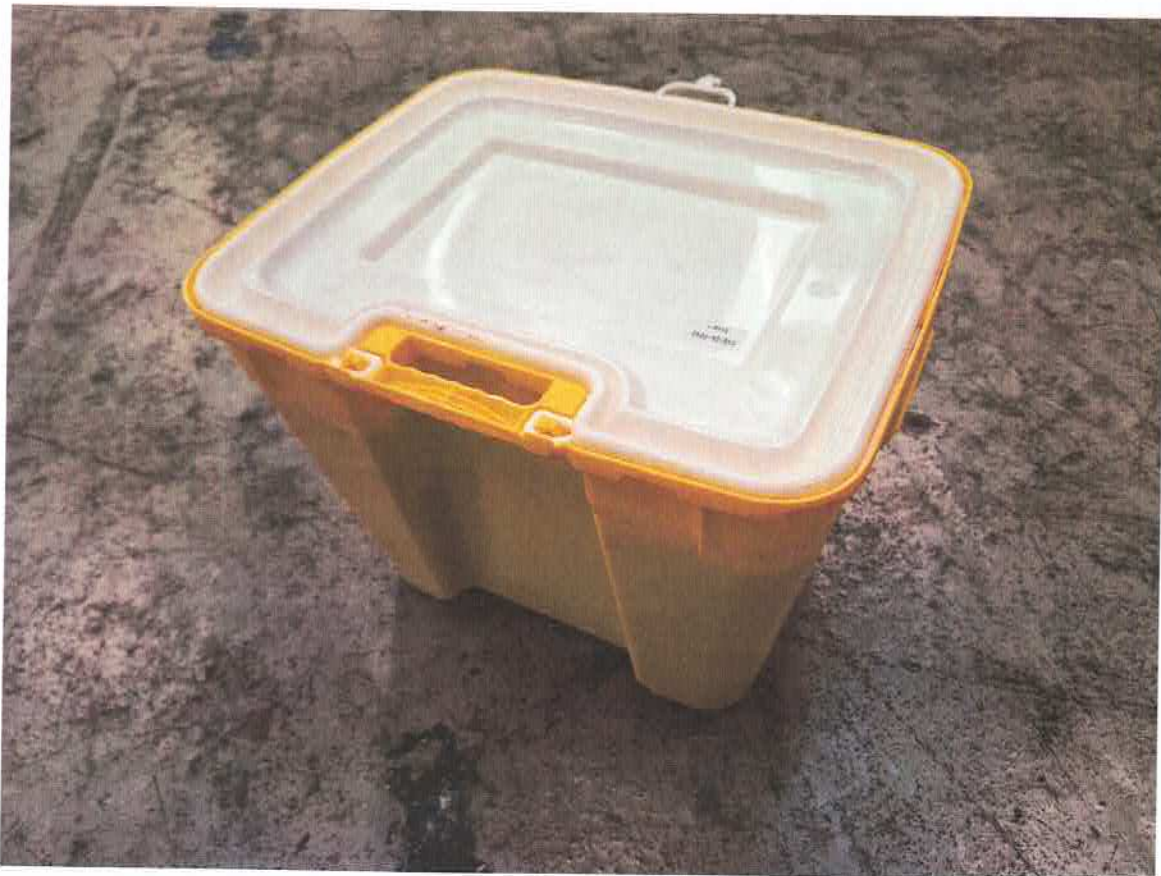











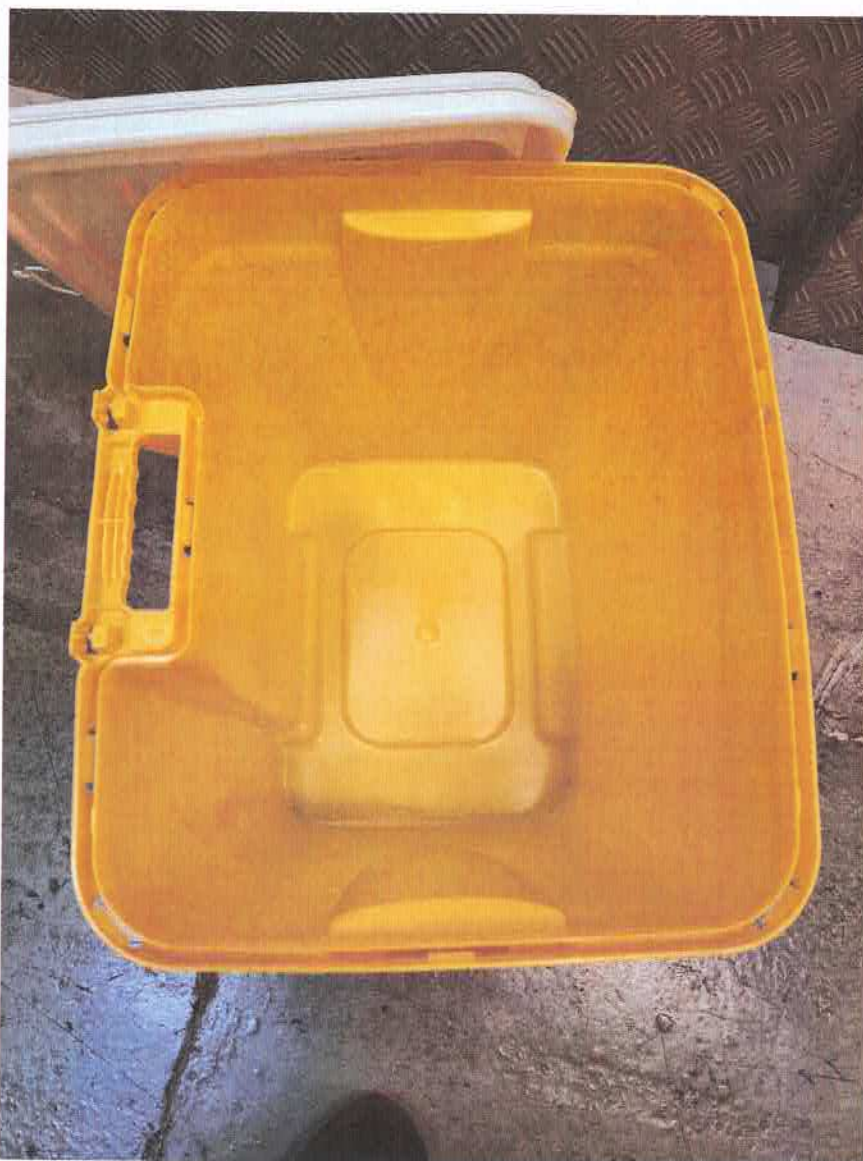







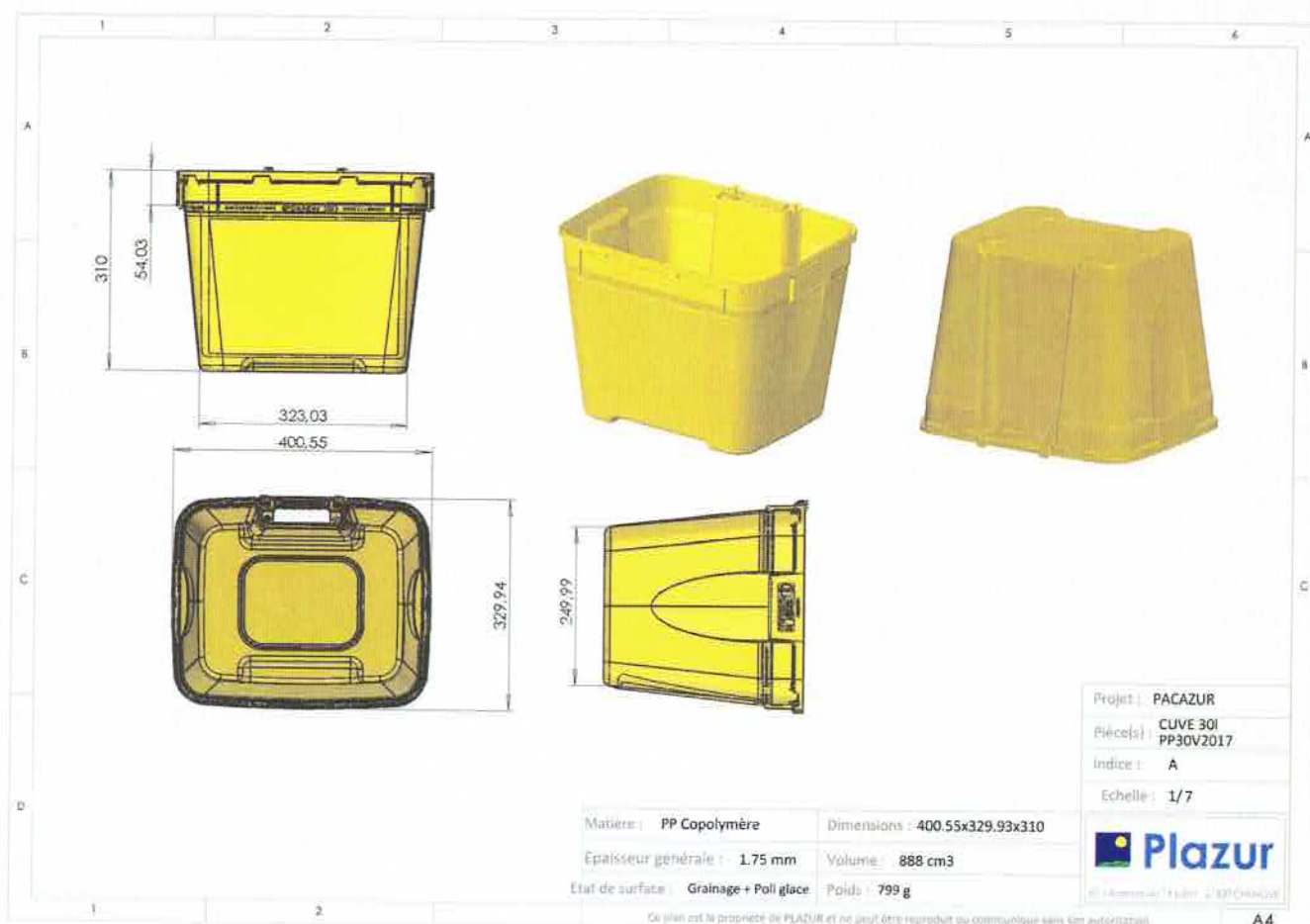



**TRANSPORT DES MARCHANDISES DANGEREUSES  
EXTENSION AU CERTIFICAT D'AGREMENT DE TYPE D'EMBALLAGE**

**Demandeur :** PLAZUR  
60J, avenue du 14 juillet  
21300 CHENOVE FRANCE

Extension N° 009 Indice 1  
au Certificat d'Agrément N°6710  
(Certificat d'Agrément en cours de validité)

**DOCUMENTS DE REFERENCE :**

- Transport par route : ADR (Partie 6), à jour au 01/01/2019
- Transport par chemin de fer : RID (Partie 6), à jour au 01/01/2019
- Transport par voie navigable : ADN (Partie 6), à jour au 01/01/2019
- Transport par voie maritime : Code IMDG (Partie 6), à jour au 01/01/2019
- Transport aérien : DOC OACI 9284 AN/905 (Partie 6), à jour 2017/2018
- Recommandations des Nations Unies relatives au transport des marchandises dangereuses - Règlement type - ST/SG/AC.10/1/Rev.20 - Partie 6

**DESCRIPTION DU TYPE D' EMBALLAGE** (selon les données de demandeur) : N° d'ordre 67479

**L'identification reste identique au certificat d'agrément de référence sauf:**

- Fabricant : /
- Code d'emballage : 3H2
- Type, matériau : Jerricane, plastique
- Mode de fabrication :
- Référence commerciale : PACAZUR 50c - PP47
- Matière première constitutive :
  - Densité :
  - Melt index :
- Plans : Cuve 44I 181227 B2 -
- Capacité nominale : 47 L
- Capacité réelle : 43 L
- Poids à vide (tare) : 1,41 = ( 1,12 + 0,29 ) kg
- Dimensions extérieures hors tout : 0,401 x 0,331 x 0,462 m
- Epaisseur minimale : 1,7 mm
- Fermetures :
  
- Manutention :
- Décompression : Néant
- Granulométrie du lest : Granulés PE (59 grains par gramme)
- Particularités : Masse brute maximale 20 kg. Marquage 3H2/Y 20/S/--\*/F/BVT 31918/PLAZUR. Résultats satisfaisants selon extension 010 au CA 6710 (BVT 31918).

**RESULTATS D'EPREUVES :**

Référence et indice du plan d'assurance de la qualité : **PAQ 3191-3F-1659 indice 0**

Résultats d'épreuves satisfaisants : Sans objet

Délivré à Rungis

Le 17/10/2019

Document uniquement valable accompagné du certificat d'agrément

Un exemplaire de l'Extension au Certificat d'Agrément est transmis au Ministère chargé des transports.

Les résultats ne s'appliquent qu'aux échantillons soumis au B.V.T. et tels qu'ils sont définis dans le présent document.  
La reproduction de ce document n'est autorisée que sous la forme de fac-similé photographique intégral.

Le Responsable du Laboratoire agréé

M. L. DARON LES



**TRANSPORT DES MARCHANDISES DANGEREUSES  
EXTENSION AU CERTIFICAT D'AGREMENT DE TYPE D'EMBALLAGE**

**Antragsteller :** PLAZUR  
60J, avenue du 14 juillet  
21300 CHENOVE FRANCE

**Extension N° 009 Indice 1  
au Certificat d'Agrément N°6710  
(Certificat d'Agrément en cours de validité)**

**REFERENZUNTERLAGEN :**

- Straßenverkehr : ADR (Teil 6), Ausgabe 01/01/2019
- Eisenbahn : RID(Teil 6), Ausgabe 01/01/2019
- Binnenschifffahrt : ADN (Teil 6), Ausgabe 01/01/2019
- Transport auf dem Seeweg : Stand des IMDG-Codes (Teil 6), 01/01/2019
- Transport auf dem Luftweg : DOC OACI 9284 AN/905 (Teil 6), Überarbeitung 2017/2018
- UN Recommendations on the transport of dangerous goods - Model Regulations - ST/SG/AC.10/1/Rev.20 - Part 6

**BESCHREIBUNG DES BEHÄLTERTYP** (Nach den Angaben vom Antragsteller) : Muster registriert unter Nr 67479

Die Identifizierung bleibt wie bei der Bezugzulassung, außer :

- Hersteller : /
  - Verpackungscode : 3H2
  - Behältertyp, Werkstoffe : Jerricane, plastique
  - Herstellart :
  - Handelsbezeichnung : PACAZUR 50c - PP47
  - Werkstoffe :
  - Dichte :
  - Schmelzindex :
  - Zeichnungen : Cuve 44l 181227 B2 -
  - Nennvolumen : 47 L
  - Überlaufvolumen : 43 L
  - Leermasse(tara) : 1,41 = ( 1,12 + 0,29 ) kg
  - Aussenabmessungen : 0,401 x 0,331 x 0,462 m
  - Mindestwandstärke : 1,7 mm
  - Verschlüsse :
- 
- Handhabung :
  - Druckausgleichsvorrichtung : Néant
  - Typ Ballastes : Granulés PE (59 grains par gramme)
  - Besonderheiten : Masse brute maximale 20 kg. Marquage 3H2/Y 20/S/--\*/F/BVT 31918/PLAZUR. Résultats satisfaisants selon extension 010 au CA 6710 (BVT 31918).

**PRÜFERGEBNISSE :**

Referenz-und Index-Plan zur Qualitätssicherung : **PAQ 3191-3F-1659 indice 0**

Prüfergebnisse zufriedenstellend den Anforderungen : Zwecklos

Erstellt in Rungis

Den 17/10/2019

Dokument gilt nur zusammen mit der Zulassung

Eine Ausfertigung der Erweiterung der Zulassungsbescheinigung wird dem Verkehrsministerium übermittelt.

Der französische Text bildet die Grundlage für die Übersetzung. Sollte ein Unterschied zwischen dem Französischen Text und dem Text in einer anderen Sprache bestehen, ist der französische Text maßgebend.

Die Ergebnisse sind nur auf dem B.V.T. vorgelegten Prüfmuster, die der hier angeführten Definition entsprechen, anwendbar.

Die Vervielfältigung des vorliegenden Prüfberichtes darf nur in Form eines kompletten fotografischen Faksimile erfolgen.

Der Leiter des amtlich anerkannten Prüflabors

L.DAROLLES



